

GE 1H

Gas-Gebläsebrenner für Kesselleistungen von 15 bis 65 kW

Mit der GE 1H-Baureihe bietet Ihnen MHG Heiztechnik besonders sparsame, umweltschonende und wartungsarme Gas-Gebläsebrenner auf neuestem Stand der Technik. Die Brenner sind an allen handelsüblichen alten und neuen Stahl- und Gussheizkesseln universell einsetzbar und bringen diese zukunftssicher zur Höchstleistung.

Die Spitzentechnik des GE 1H

- Geeignet für den Betrieb mit Erdgas oder Flüssiggas
- In zwei Ausführungen für Kesselleistungen von 15 bis 40 und 40 bis 65 kW erhältlich
- Kleines Gehäuse mit dem vom Raketenbrenner® bekannten Gebläse für optimales Startverhalten, besonders stabile Verbrennung und hohe Betriebssicherheit
- In Gehäusedeckel integrierte Gasarmatur ermöglicht über ein flexibles Gaswellrohr den zeitsparenden Anschluss an die Gasleitung
- Besonders geräuscharm durch Luftansaugung über Schalldämpfer
- Elektronisches Steuergerät mit Störursachen-Diagnose
- Display mit Betriebsanzeige und Entstörtaste
- Flammenüberwachung mit Ionisation
- Platzsparend, kompakt und servicefreundlich



Technische Daten

Leistungstypen-tabelle

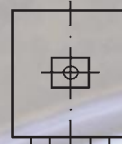
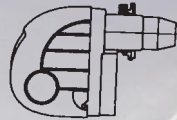

Brenner-Typ	Bestell-Nr. Brenner	Brennerleistung ca. kW	geeignet für Kesselleistung kW	Gasart
GE 1.40 HN	-0061	25	15–40	Erdgas
GE 1.40 HF*	-0062	25	15–40	Flüssiggas
GE 1.65 HN	-0063	55	40–65	Erdgas
GE 1.65 HF*	-0064	55	40–65	Flüssiggas

* Die Flüssiggasausführung ist für die Schweiz nicht zugelassen!

Vollautomatische Gas-Gebläsebrenner in Monoblock-Bauweise für den Betrieb mit Erdgas oder Flüssiggas, nach DIN EN 676 gebaut und geprüft; warmerprobt

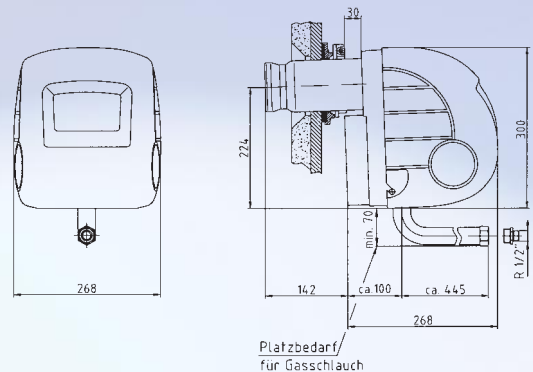

Arbeitsfeld

Die nebenstehende Grafik zeigt den Einsatzbereich der einzelnen Brennergrößen in Verbindung mit dem aufgeführten Gasdurchsatz in m³/h.

Der feuerraumseitige Widerstand handelsüblicher Kessel dieser Leistungsklasse ist hierbei berücksichtigt.

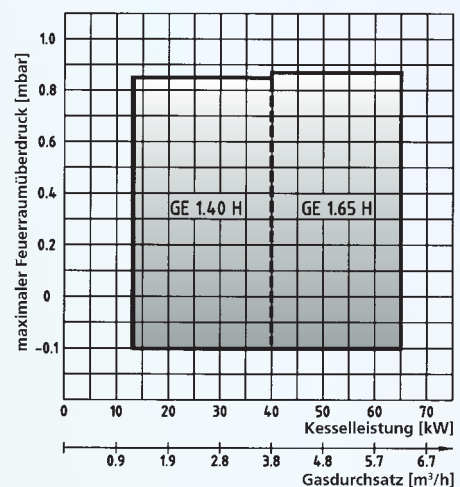

Ihr Heizungsfachmann berät Sie gern:

95.37903-0039 Printed in Germany ze 0608/5

MHG Heiztechnik GmbH
 Deutschland
 Hotline: 01803-00 12 24 (9 Cent/Min.
 aus dem deutschen Festnetz –
 abweichender Mobilfunktarif möglich)

kontakt@mhg.de
 www.mhg.de